



## SUNBAT-30

Batería para inversores SUNVEC Hybrid

SUNMBT-30 (BMS)

SUNBAT-30 (batería)

### Principales características

- Batería de LiFePO4 más segura (30Ah)
- Rango de temperatura de trabajo: -30°C ~ +50°C
- Equilibrio inteligente de temperatura
- Ciclo de vida 6000 veces
- Nivel de protección IP65
- Menor autoconsumo
- Instalación rápida
- Sin metales pesados tóxicos ni materiales cáusticos

### Dimensiones

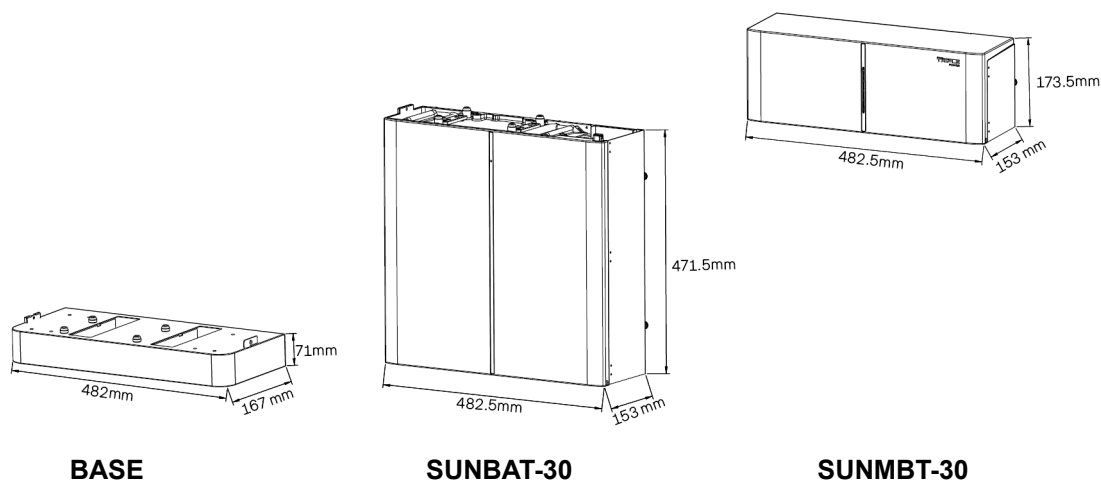

Medidas en mm.

## Características técnicas

### SUNBAT-30\*

Tensión nominal [V]	102.4
Rango de tensión de funcionamiento [V]	90 ~ 116
Energía total [kWh]	3.1
Energía disponible [kWh]	2.8
Capacidad nominal [Ah]	30
Potencia estándar [kW]	2.55
Máx. potencia [kW]	3.1
Corriente recomendada de carga / descarga [A]	25
Máx. corriente de carga /descarga [A]	30
Eficiencia de batería en ciclo de carga y descarga	95%
Ciclo de vida [90% DOD]	6.000 ciclos
Tiempo de vida esperado / Garantía [años]	10
Rango disponible de temperatura de carga / descarga [°C]	-30 a 50
Temperatura de almacenamiento [°C]	-20 a 50 (3 meses)
Humedad [%]	0 ~ 100
Altitud [m]	Menos de 3.000
Protección	IP65
Sistema a inversor	RS485 / CAN2.0
Batería a batería / BMS	CAN2.0
Indicador de capacidad de control maestro	4 LED (25%, 50%, 75%, 100%)
Indicador LED de control maestro (modo de trabajo)	1 LED
Interruptor del sistema (encendido / apagado)	Botón*1 + Disyuntor*1
Certificado	CE / IEC 62619 / UN 38.8 / IEC 62040
Clasificación de materiales peligrosos	Clase 9
Dimensiones (Ancho x Alto x Profundo) [mm]	SUNMBT-30: 482,5 x 173,5 x 153 SUNBAT-30: 482,5 x 471,5 x 153
Peso [kg]	SUNMBT-30: 7.5 Kg SUNBAT-30: 34.5 Kg

SUNMBT-30: Master Box (BMS). Un SUNMBT-30 se puede conectar con:

- De 1 a 4 SUNBAT-30 (monofásico) (Capacidad máxima: 12kWh)
- De 2 a 4 SUNBAT-30 (trifásico) (Capacidad máxima: 12kWh)

SUNBAT30: Paquete de batería